

DE

## Gebrauchsanweisung

EN

## Instruction manual



- Move heavy duty

Liebe Kunden,

vielen Dank, dass Sie sich für unser Produkt entschieden haben. Damit Sie auf Dauer Freude daran haben, lesen Sie bitte aufmerksam diese Gebrauchsanweisung. Sie gibt Ihnen wichtige Hinweise zur Sicherheit, Montage und Bedienung des Tisches. Bewahren Sie die Gebrauchsanweisung bitte sorgfältig auf und veranlassen Sie bei Übergabe des Produkts an Dritte die notwendige Weitergabe.

Sie haben Fragen? Gern sind wir für Sie da und wünschen Ihnen viel Freude mit Ihrem neuen Produkt!

Theo Kerkmann Büromöbelfabrik GmbH & Co. KG

Dear customers,

thank you for purchasing our product. So that you can enjoy it in the long run, please read this instruction manual carefully. It gives you important information for the assembly and safe operation of the table. Please keep this instruction manual in hand for future reference and ensure that it is passed on if the product is handed over.

If you have any questions, please do not hesitate to contact us. We hope you enjoy using your new product.

Theo Kerkmann Büromöbelfabrik GmbH & Co. KG

## Inhalt

<b>01 Allgemeine Sicherheitshinweise</b>	<b>2-4</b>
<b>02 Technische Daten</b>	<b>4</b>
<b>03 Lieferumfang</b>	<b>4</b>
<b>04 Montage</b>	<b>5-14</b>
<b>05 Anleitung Bedienpanel</b>	<b>15-19</b>
<b>06 Störungsbehebung</b>	<b>20</b>
<b>07 Konformitätserklärung</b>	<b>21</b>
<b>08 Pflege und Entsorgung</b>	<b>22</b>

## Content

<b>01 General safety instructions</b>	<b>2-4</b>
<b>02 Technical data</b>	<b>4</b>
<b>03 Scope of delivery</b>	<b>4</b>
<b>04 Assembly</b>	<b>5-14</b>
<b>05 Manual handset</b>	<b>15-19</b>
<b>06 Troubleshooting</b>	<b>20</b>
<b>07 Declaration of Conformity</b>	<b>21</b>
<b>08 Care and disposal</b>	<b>22</b>

## 01 Allgemeine Sicherheitshinweise

### Allgemeines

- Diese Gebrauchsanweisung gehört zum Move Steh-Sitztisch.
- Lesen Sie die Gebrauchsanweisung und die Sicherheitshinweise sorgfältig durch, bevor Sie den Tisch einsetzen. Die Nichtbeachtung dieser Gebrauchs- und Montageanweisung kann zu schweren Verletzungen von Personen oder Schäden an Möbeln und Gegenständen führen.
- Diese Gebrauchsanleitung finden Sie in digitaler Form unter:



### Bestimmungsgemäßer Gebrauch

- Der Steh-Sitztisch darf nur in technisch einwandfreiem Zustand und unter Beachtung der Gebrauchsanweisung benutzt und bedient werden.
- Ergänzend zur Gebrauchsanweisung sind die allgemeingültigen sowie die örtlichen Regelungen zur Unfallverhütung und zum Umweltschutz zu beachten.
- Bei bestimmungswidriger Verwendung des Tisches (also außerhalb des Einsatzes als Büromöbel) können Gefahren für Leib und Leben sowie Sachbeschädigungen auftreten.
- Wir übernehmen im Fall eines unsachgemäßen Gebrauchs keine Haftung für eventuell auftretende Schäden. Außerdem erlischt die Garantie für alle Systemkomponenten. Das Öffnen der Motorenhäuser, der Steuereinheit sowie des Bedienpanels ist untersagt.
- Es dürfen keine Flüssigkeiten in die Steckverbindungen gelangen. Es droht die Gefahr eines Stromschlags oder Kurzschlusses. Trennen Sie den Tisch bei allen Wartungs- und Reinigungsarbeiten vom Netz.
- Dieser Tisch darf von Kindern ab 12 Jahren und von Personen mit eingeschränkten körperlichen, sensorischen oder geistigen Fähigkeiten oder von Personen mit mangelnder Kenntnis genutzt werden, sofern sie in die sichere Benutzung und Handhabung des Tisches eingewiesen wurden und die damit verbundenen Risiken verstehen. Kinder dürfen nicht mit, unter oder auf dem Tisch spielen. Reinigung und Wartung dürfen von Kindern nicht ohne Anleitung und Aufsicht ausgeführt werden.

### Einzuhaltende Gesetze, Richtlinien, Normen

- EG-Maschinenrichtlinie 2006/42/EG
- EG-Richtlinie EMV 2014/30/EU
- EG-Niederspannungsrichtlinie 2014/35/EU
- EU-Richtlinie 2011/65/EU (RoHS Directive)
- EG-REACH Directive Nr. 1907/2006

### Erstickungsgefahr für Kinder!

- Kleinteile, Verpackungsbeutel und Folien von Babys und Kleinkindern fernhalten! Kinder können sich in der Verpackungsfolie verfangen und ersticken oder Kleinteile verschlucken und ersticken.

## 01 General safety instructions

### General remarks

- This instruction manual appertains to the Move stand-up/sit-down desk.
- It contains important information on assembly and safe use. Please read it carefully before harnessing the desk to ensure that you use it safely. In the case of ignoring the given information and safety instructions, a result could be a serious personal injury or material damage.
- You can find this instruction manual in digital form at:



### Proper use

- The stand-up/sit-down desk may only be used and operated if it is in perfect technical condition.
- In addition, the instruction manual, the general and the local regulations for accident prevention and environmental protection must be observed.
- If the product is used for other purposes than those for which it is intended (e.g. other than as office furniture), there may be risks to life and limb and damage to property.
- The manufacturer accepts no liability for any damage that may occur in the event of improper use and the warranty for the system components would expire. The motor housing, the control unit and the control panel should not be opened.
- No liquids may get into the plug connections. Otherwise there is a risk of electrical shock and electrical short. Disconnect the table from the power supply during all maintenance and cleaning work.
- This product can be used by children aged from 12 years and above and persons with reduced physical, sensory or mental capabilities or lack of knowledge if they have been instructed in the safe use and handling of the product and understand the hazards involved. Children must not play with the product. Cleaning and maintenance must not be performed by children without guidance and supervision.

### Laws, guidelines, standards to be complied

- EG-Machinery directive 2006/42/EG
- EG-Electromagnetic compatibility directive EMV 2014/30/EU
- EG-Low voltage directive 2014/35/EU
- EU-RoHS Directive 2011/65/EU
- EG-REACH Directive Nr. 1907/2006

### Danger of suffocation!

- Keep small components, packaging bags and foils away from babies and small children. Children can get caught in the packaging foil and choke or swallow small components and suffocate.

**Warnung!**

- Der Tisch ist nicht für die Nutzung durch kleine Kinder oder geschwächte Personen ohne Aufsicht geeignet.
- Lassen Sie Kinder nicht unbeaufsichtigt an den Tisch. Kinder können die drohenden Gefahren der Höhenverstellung des Tisches nicht richtig einschätzen und es kann zu schweren Verletzungen oder Tod führen!

**Beschädigungsgefahr!**

- Unsachgemäße Montage kann zu Beschädigungen des Tisches führen.
- Um Kratzer zu vermeiden, montieren Sie den Tisch auf einem weichen Untergrund (z.B. Decke).
- Achten Sie auf Kollisionsfreiheit, wenn sich Gegenstände z.B. EDV-Geräte auf dem Tisch befinden.
- Achten Sie darauf, dass sich der Tisch in beide Richtungen frei bewegen kann, um Blockaden zu vermeiden.
- Setzen Sie den Tisch niemals zu hohen Temperaturen oder Witterungseinflüssen aus.
- Um Fehlfunktionen zu vermeiden, dürfen alle Reparaturen nur von qualifizierten Fachleuten vorgenommen werden.
- Änderungen bei der Installation und Anwendung können die Bedienung und Lebensdauer der Komponenten negativ beeinflussen.

**Quetschgefahr!**

- Beim Verändern der Tischplattenposition besteht Quetschgefahr! Achten Sie darauf, dass sich keine Gegenstände oder Personen im Gefahrenbereich befinden und nicht in den Gefahrenbereich gegriffen wird!
- Halten Sie einen seitlichen Sicherheitsabstand von mindestens 5 cm zu jedem anderen Möbelstück ein.

**Stromschlaggefahr!**

- Öffnen Sie auf keinen Fall die Steuereinheit des Tischgestells! Es besteht die Gefahr eines elektrischen Schlages.
- Verbinden Sie das Tischgestell erst nach vollständiger Montage mit der Spannungsversorgung!
- Die Steuereinheit darf nur mit der Netzspannung betrieben werden, die am Typenschild spezifiziert ist! Prüfen Sie vor der Inbetriebnahme, ob die Netzspannung auf dem Typenschild mit Ihrer Netzspannung übereinstimmt.
- Verwenden Sie unbedingt das mitgelieferte Stromversorgungskabel! Achten Sie darauf, dass das Stromversorgungskabel nicht beschädigt ist. Lassen Sie beschädigte Kabel sofort durch einen Fachbetrieb austauschen.
- Verlegen Sie die Zuleitungskabel nicht in der Nähe von Wärmequellen! Das Kabel kann durch die Wärmeeinwirkung beschädigt werden. Es besteht die Gefahr eines Brandes oder eines elektrischen Schlages.
- Trennen Sie das Tischgestell bei längerem Stillstand oder Nichtbenutzung von der Spannungsversorgung.

**Warning!**

- The table is not intended for use by young children or debilitated persons without supervision.
- Do not allow children to approach the table frame unsupervised. Children can not properly assess the dangers.

**Risk of Damage!**

- Improper assembly may cause damage to the furniture.
- Assemble the furniture on a soft surface (e.g. blanket) to avoid scratches.
- Make sure there is no collision when there are objects (e.g. IT devices) on the table.
- Make sure that the table top can move freely in both directions to avoid blockades.
- Never expose the table to high temperatures or weather conditions.
- In order to avoid malfunctions, repairs may only be made by qualified professionals.
- Changes in installation and application may affect operation and working life.

**Risk of crushing!**

- There is a risk of crushing when changing the position of the table top. Make sure that there are no objects or persons in the danger zone and that no one reaches into it.
- Keep a lateral safety distance of at least 5 cm from any other piece of furniture.

**Risk of electric shock!**

- Do not open the control unit of the table frame under any circumstances. There is a risk of electric shock.
- Only connect the table frame to the power supply after complete assembly.
- The control unit may only be operated with the mains voltage specified on the type plate.
- Use the supplied power supply cable and make sure that it is not damaged. Have damaged cables replaced immediately by a specialist company.
- Do not lay the supply cables near heat sources. The cable can be damaged by the effects of heat. There is a risk of fire or electric shock.
- Disconnect the table frame from the power supply when it is not in use or at a standstill for a longer period of time.

## 01 Allgemeine Sicherheitshinweise



### Achtung!

- Die Antriebe sind nicht für einen Dauerbetrieb ausgelegt.
- Die Tischplattenhöhe darf ohne Unterbrechung nicht länger als 2 Min. verstellt werden, gefolgt von 18 Min. Pause.
- Sollten die Komponenten während des Betriebs ungewöhnliche Geräusche oder Gerüche verursachen oder es zur einer Fehlfunktion kommen, unterbrechen Sie umgehend die Stromzufuhr!
- Setzen oder stellen Sie sich während des Betriebs nicht auf die Tischplatte (Verletzungsgefahr).
- Nutzen Sie den Tisch nur in geschlossenen Räumen.
- Schützen Sie den Tisch und insbesondere alle elektrischen Komponenten vor Feuchtigkeit, Tropf- und Spritzwasser!

## 01 General safety instructions



### Attention!

- The application is not designed for continuous operation.
- The desk top height must not be adjusted for more than 2 minutes without interruption, followed by an 18-minute break.
- If the desk makes unusual noises, smells during operation or performs a malfunction, interrupt the power supply immediately!
- Do not use the drive system to lift people. Do not sit or stand on the desk during operation (risk of injury).
- Only use the desk indoors.
- Protect the desk frame and especially all electrical components from moisture, dripping and splashing water!

DE

## 02 Technische Daten

Artikel	Move heavy duty
System:	1- stufig
Hub:	~ 50 cm
Tischhöhe:	~ 75 - 125 cm
Max. Belastung:	125kg
Nutzungszyklus:	10% an - 90% aus
Haltbarkeit:	10.000 Zyklen
Temperatur:	5 - 40° Celsius
Geschwindigkeit:	~ 25 mm/s
Geräusch:	< 50 db
Strom:	100–240 V AC, 50/60 Hz
Strom-Ruhemodus:	≤ 0,50 W

EN

## 02 Technical data

Article	Move heavy duty
System:	1- stages
Stroke:	~ 50 cm
Desk height:	~ 75- 125 cm
Maximum load:	125kg
Duty cycle:	10% on - 90% off
Durability:	10.000 Cycles
Temperature:	5 - 40° Celsius
Speed:	~ 25 mm/s
Noise level:	< 50 db
Power consumption:	100–240 V AC, 50/60 Hz
Power-standby mode:	≤ 0,50 W

## 03 Lieferumfang

N.	Bauteil / Part	N.	Bauteil / Part
①	Rechte M-Säule Right M-column	⑨	Seitenblech Side bracket
②	Linke Hubsäule Left column	⑩	Bedienteil Handset
③	Verbindungsst. Connection Rod	⑪	Schrauben Bedienpanel Handset screws
④	Linker Querträger Left crossbeam	⑫	Kontrollbox Control box
⑤	Rechter Querträger Right crossbeam	⑬	Kabelnetz Mesh net
⑥	Antriebsstange Transmission rod	⑭	Verbindungskabel DC power cable
⑦	Kufe Pedestal	⑮	Netz kabel AC power cable
⑧	Abdeckblech Baffle	⑯	Kabelhalter Cable clips

## 03 Scope of delivery

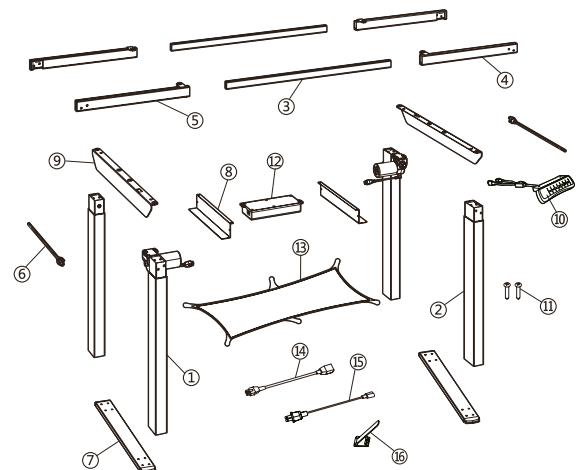

## 04 Montage

## 04 Assembly

### Zubehörliste

Hinweis: Die untenstehenden Strichzeichnungen dienen nur als Referenz und können in einigen Fällen geringfügig vom tatsächlichen Produkt abweichen. Maßgeblich ist das gelieferte Produkt. Sollten Teile fehlen oder Probleme bei der Installation auftreten, wenden Sie sich bitte an den Kundendienst.

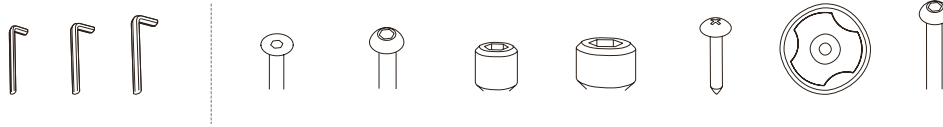

### Accessory List

Note: The line drawings below are for reference only and may differ slightly from the physical product in some cases. Please refer to the actual product for accuracy. If any parts are missing or there are problems with installation, please contact customer service.

### Vorbereitung zur Installation

### Preparation for installation

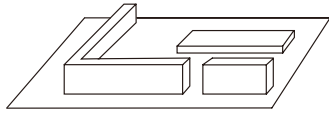

Auf Pappe oder Teppich installieren,  
um Kratzer zu vermeiden. /  
Install on carpet to  
prevent scratches.

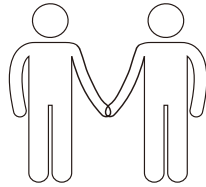

Es werden zwei oder mehr  
Personen benötigt,  
um zusammen zu arbeiten. /  
Need two or more people to  
work together.

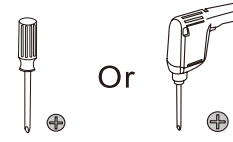

Es wird empfohlen, einen eigenen  
Kreuzschlitzschraubendreher oder einen  
Akkuschrauber zu verwenden. /  
Suggest to bring your own Phillips screw-  
driver or cordless screwdriver.

## 1

### Montage der Motorsäule mit Querträger rechts

### Connect the right M-Column with right crossbeam

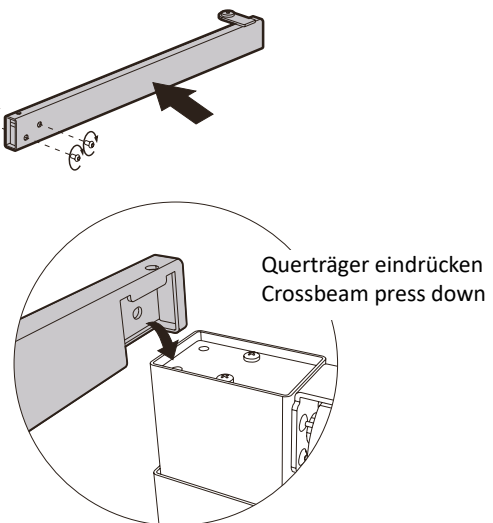
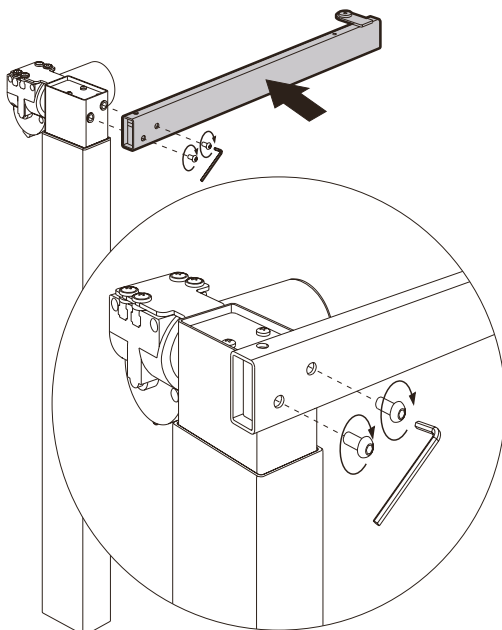
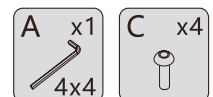

**2** Montage der linken Säule mit Querträger links

**Connect the left column with left crossbeam**

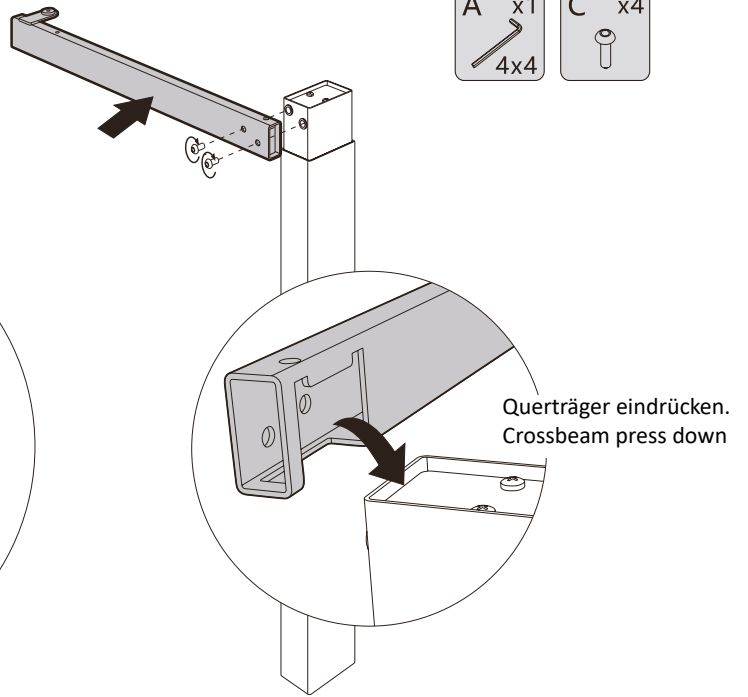
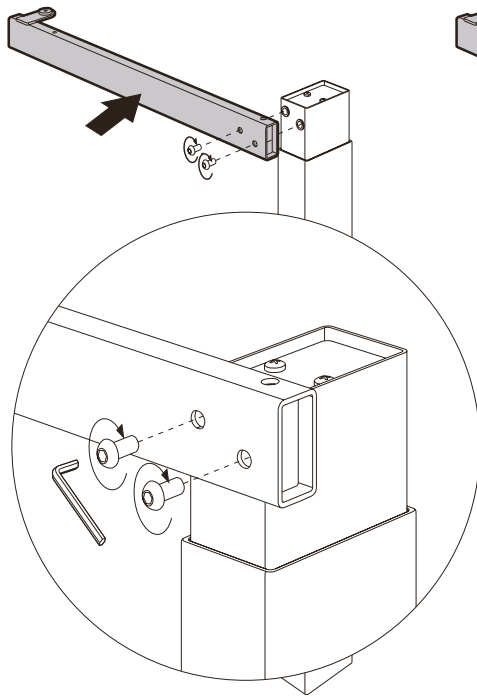

**3** Montage der Antriebsstange

**Install the transmission rod**

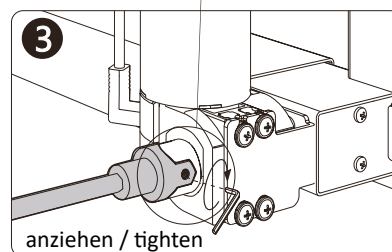
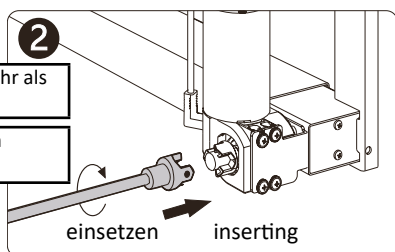
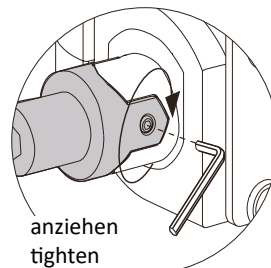
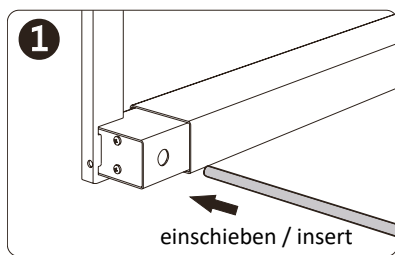
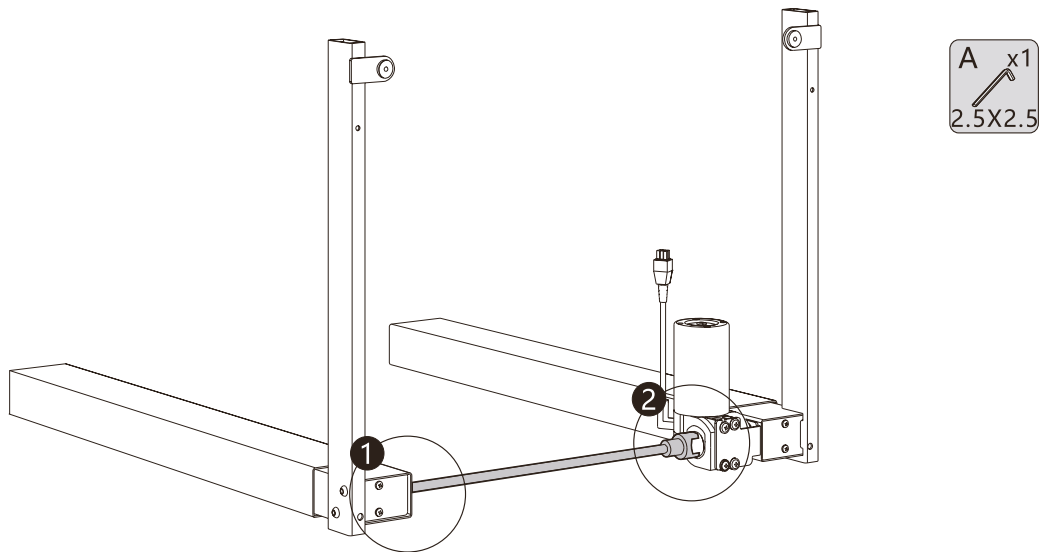

Beim Einsetzen nicht mehr als 60° verdrehen.  
Do not exceed a rotation angle of 60°.

**4** Montage des Seitenblechs

Install the side bracket

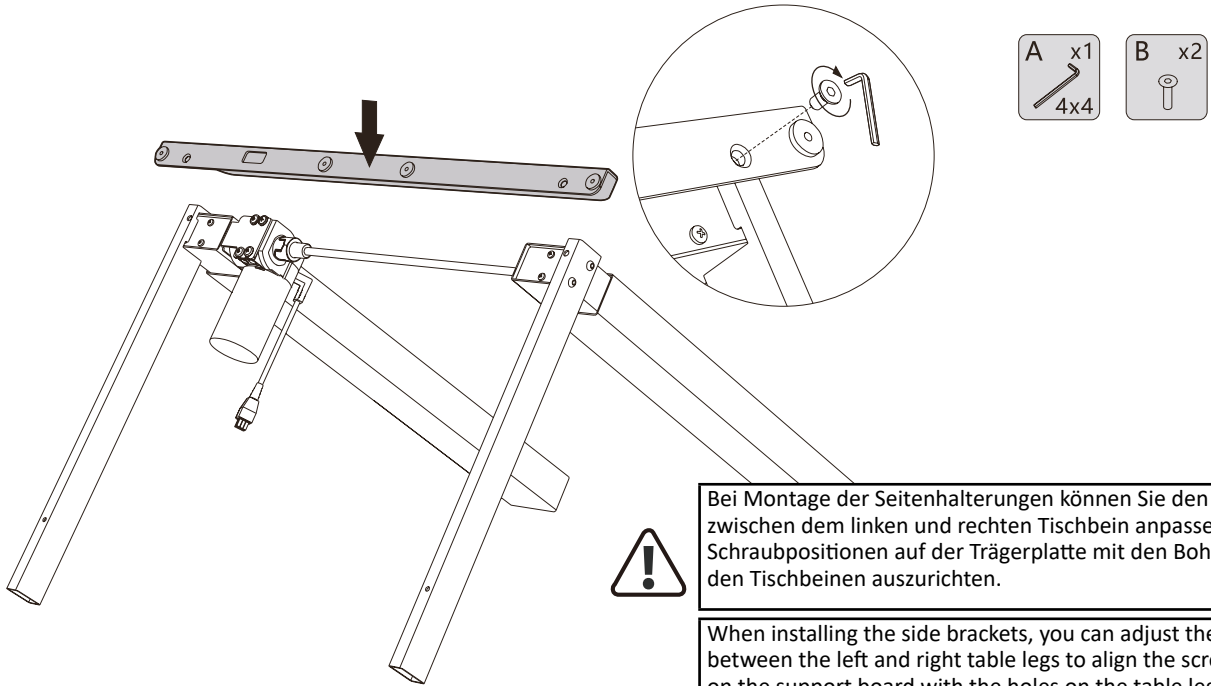

Bei Montage der Seitenhalterungen können Sie den Abstand zwischen dem linken und rechten Tischbein anpassen, um die Schraubpositionen auf der Trägerplatte mit den Bohrungen an den Tischbeinen auszurichten.

When installing the side brackets, you can adjust the distance between the left and right table legs to align the screw positions on the support board with the holes on the table legs.

**5** Montage der Kufe

Install the pedestal

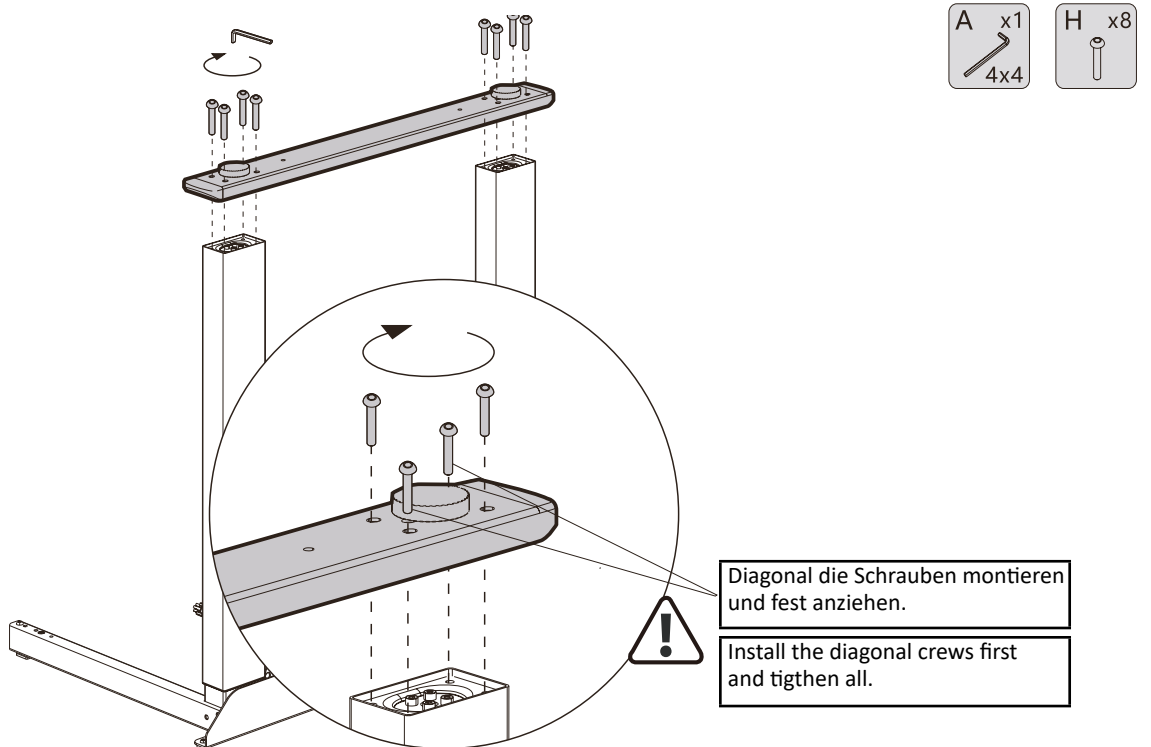

Diagonal die Schrauben montieren und fest anziehen.

Install the diagonal crews first and tigthen all.

## 6 Montage des rechten Gestells

## Install the right desk frame



Wiederhole die Schritte 3, 4 und 5 um das rechte Tischgestell zu montieren.

Repeat steps 3, 4 and 5 to complete the install of the right desk frame.

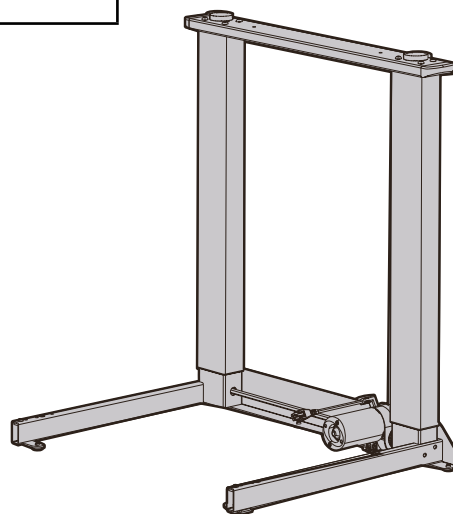
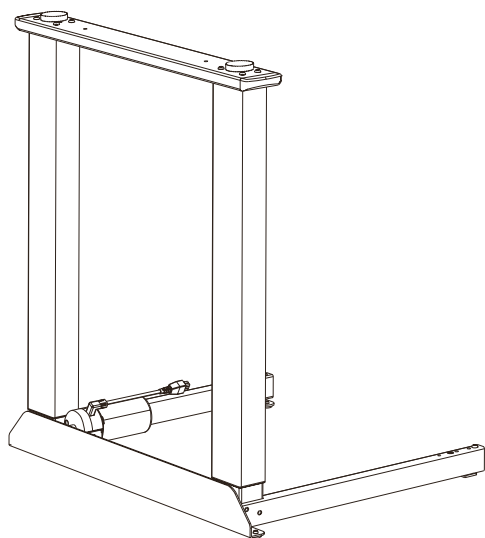

## 7 Montage der Verbindungsstange

## Install the connection rod

Positioniere die Seitenrahmen. /  
Place the side frames



Legen Sie die Seitenrahmen nacheinander auf die Tischplatte.

Put the side frames on the table top in sequence.

Bei bauseitigen Tischplatten bitte die maximale Gesamtbelastbarkeit von 150 kg für das Tischgestell berücksichtigen. /

For customer-supplied tabletops, please observe the maximum total load capacity of 150 kg for the table frame.

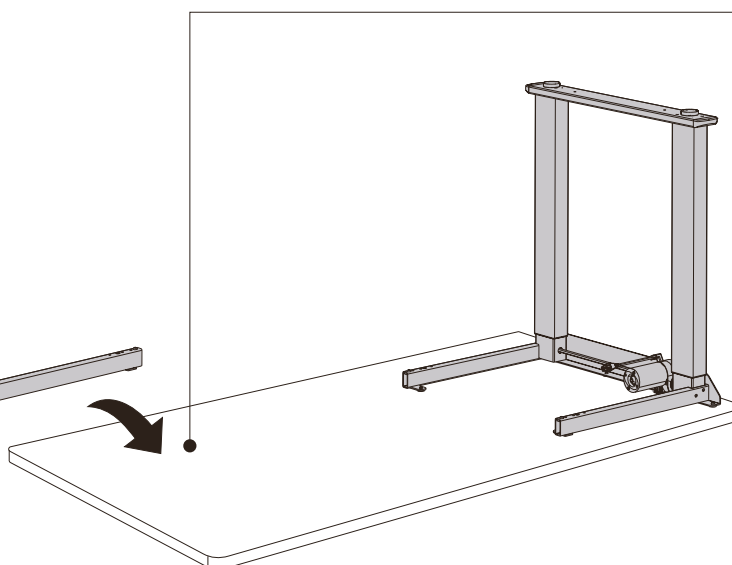
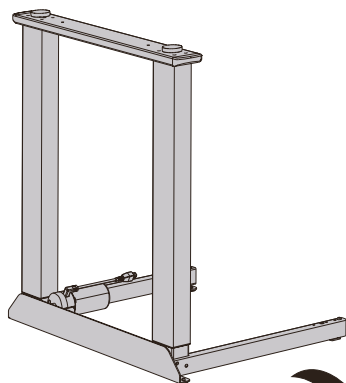

Verbindungsstange gleichmäßig zu beiden Gestellteilen einschieben. /  
Slide the connecting rod evenly into both frame sections.

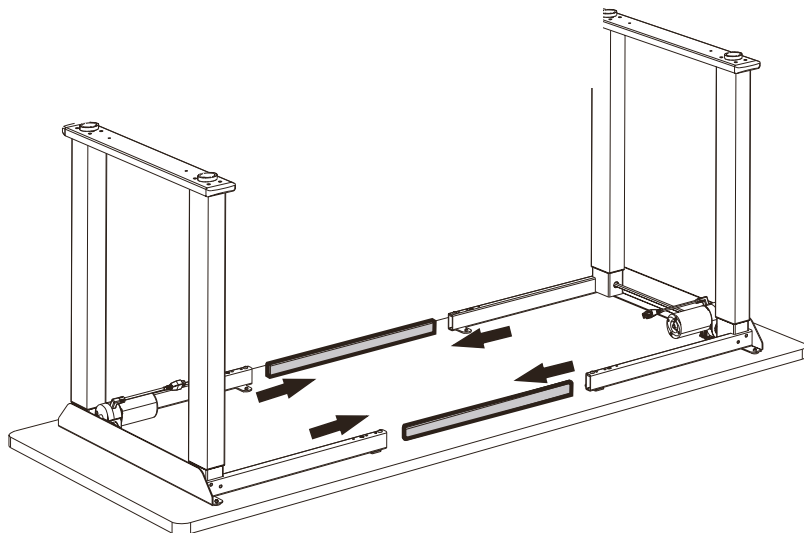

Vormontage der Verbindungsstange. /  
Pre-assembly of the connecting rod

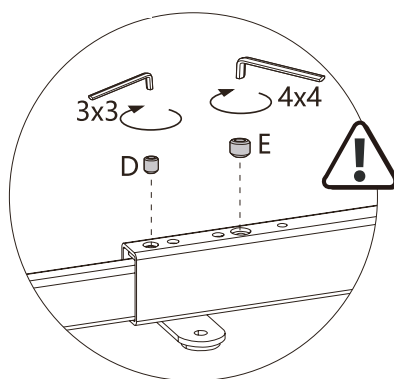

Schrauben D und E vormontieren.

Pre-assemble screws D and E.

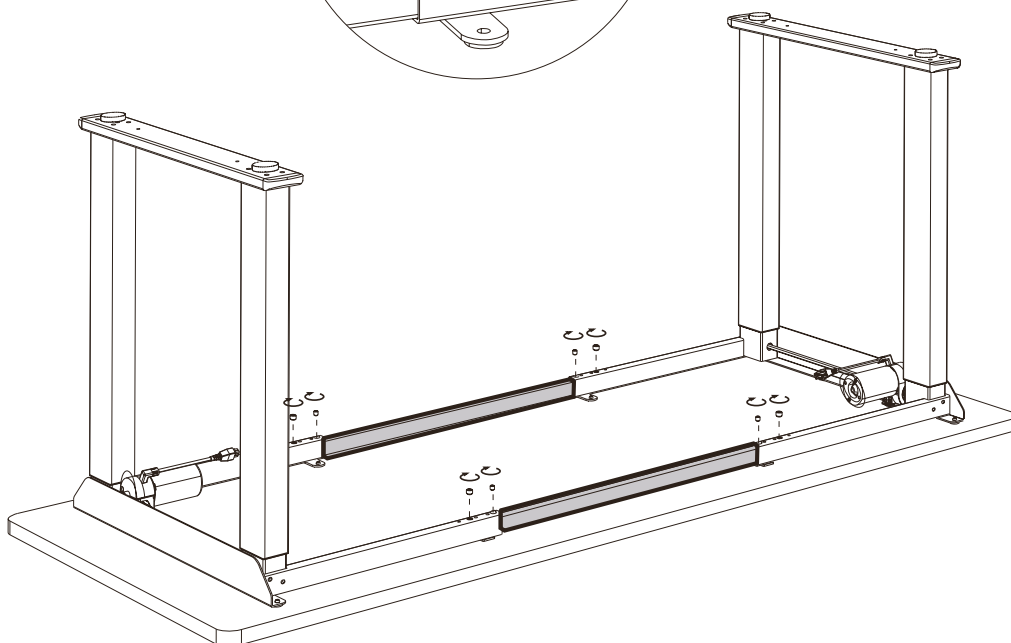

8 Montage des Gestells an der Tischplatte

Install the frame to the tabletop

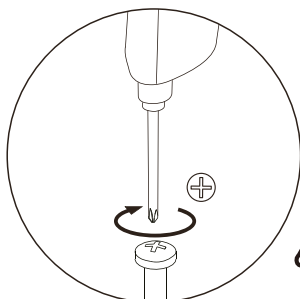
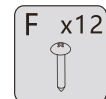

Verschraubung erst am gekennzeichneten Kreis und dann am Quadrat. /  
Tighten the screws first at the marked circle, and then at the square.

Das Tischgestell entsprechend der Tischspaltenbreite ausrichten und die Verbindungsstange mittig ausrichten.

Align the table frame according to the width of the tabletop, and center the connecting bar.

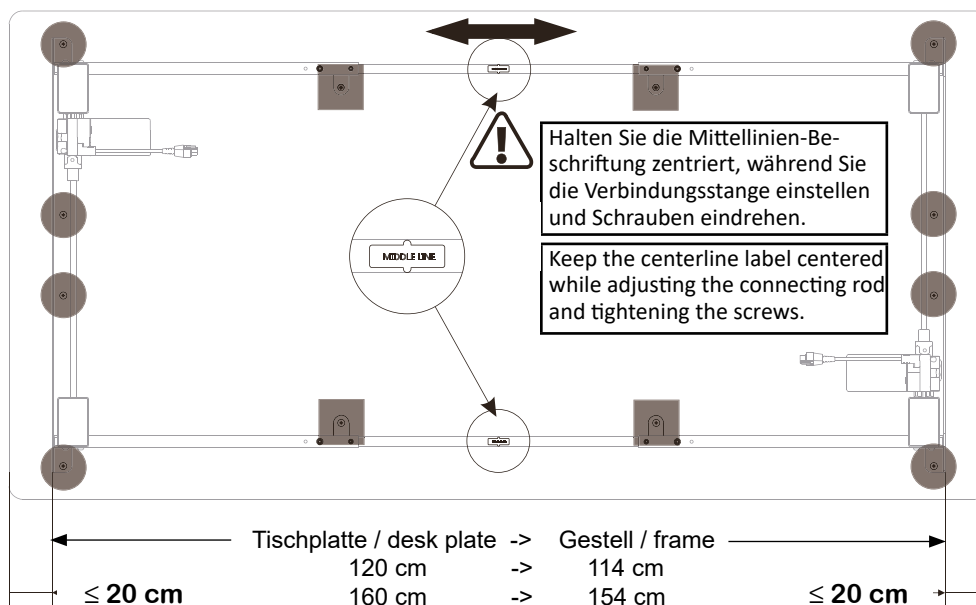

Halten Sie die Mittellinien-Be-schriftung zentriert, während Sie die Verbindungsstange einstellen und Schrauben eindrehen.  
Keep the centerline label centered while adjusting the connecting rod and tightening the screws.

Tischplatte / desk plate		Gestell / frame	
120 cm	->	114 cm	
160 cm	->	154 cm	
180 cm	->	160 cm	
200 cm	->	160 cm	

≤ 20 cm      ≤ 20 cm

Befestigung der Verbindungsstange. /  
Attachment of the connecting rod

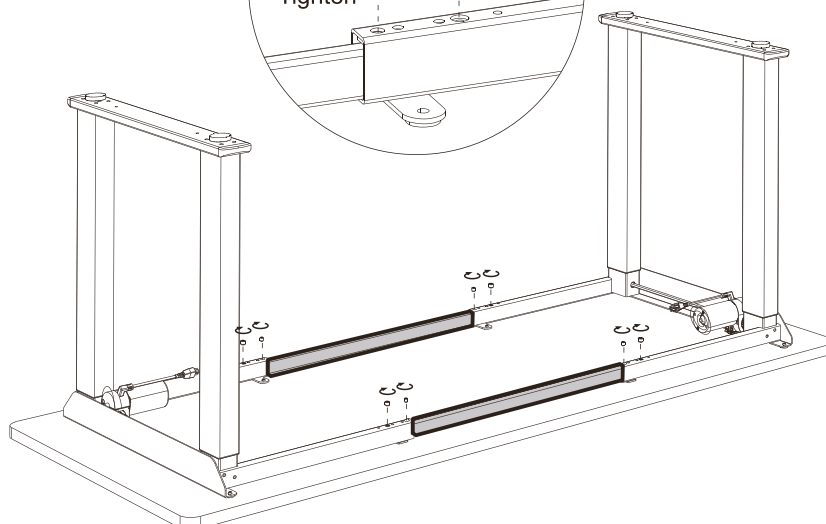
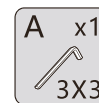
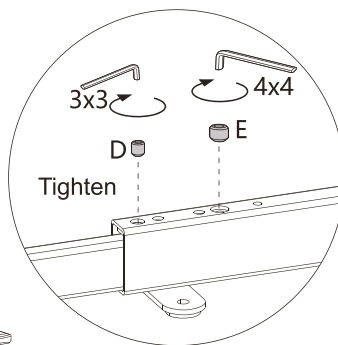

## 9 Montage des Abdeckblechs

## Install the baffles

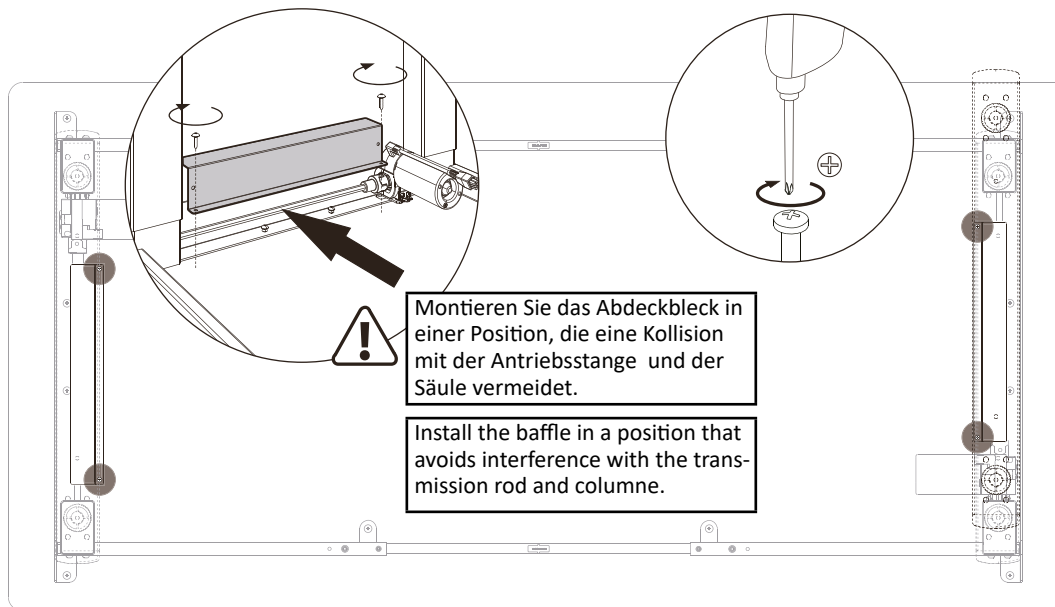

## 10 Montage des Bedienpanels

## Install the handset



Die Schrauben zur Montage des Bedienpanels sind in einem separaten Beutel verpackt.

The screws for handset mounting are packed in a separate bag.

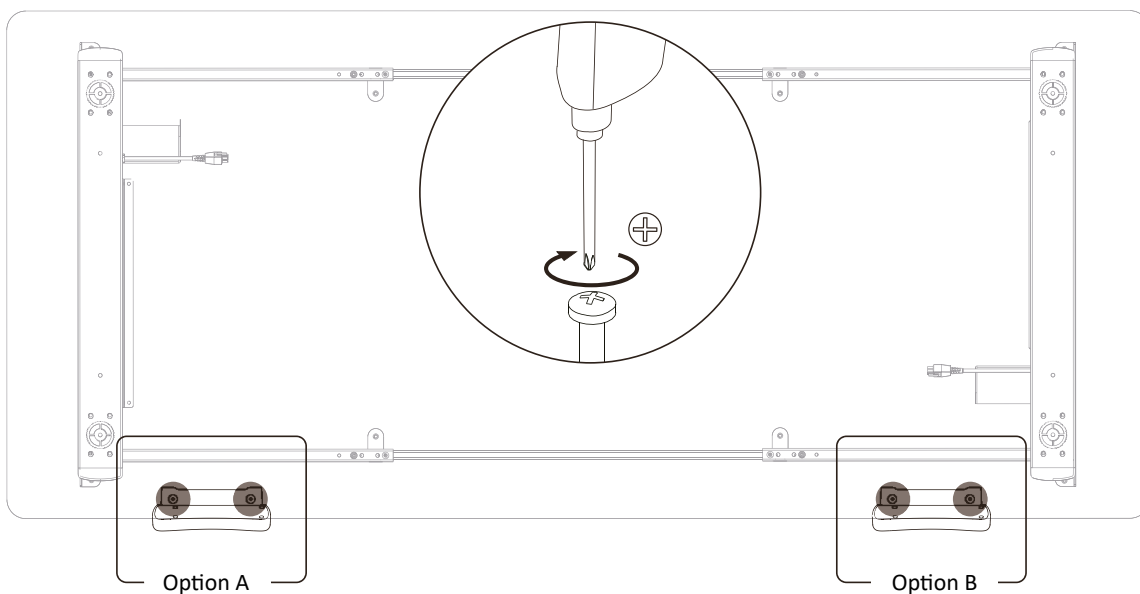

Sie können für die Position des Bedienpanel eine der beiden Optionen wählen.

You can choose either option for the installation position of the handset.

**11** Montage der Kontrollbox

**Install the control box**

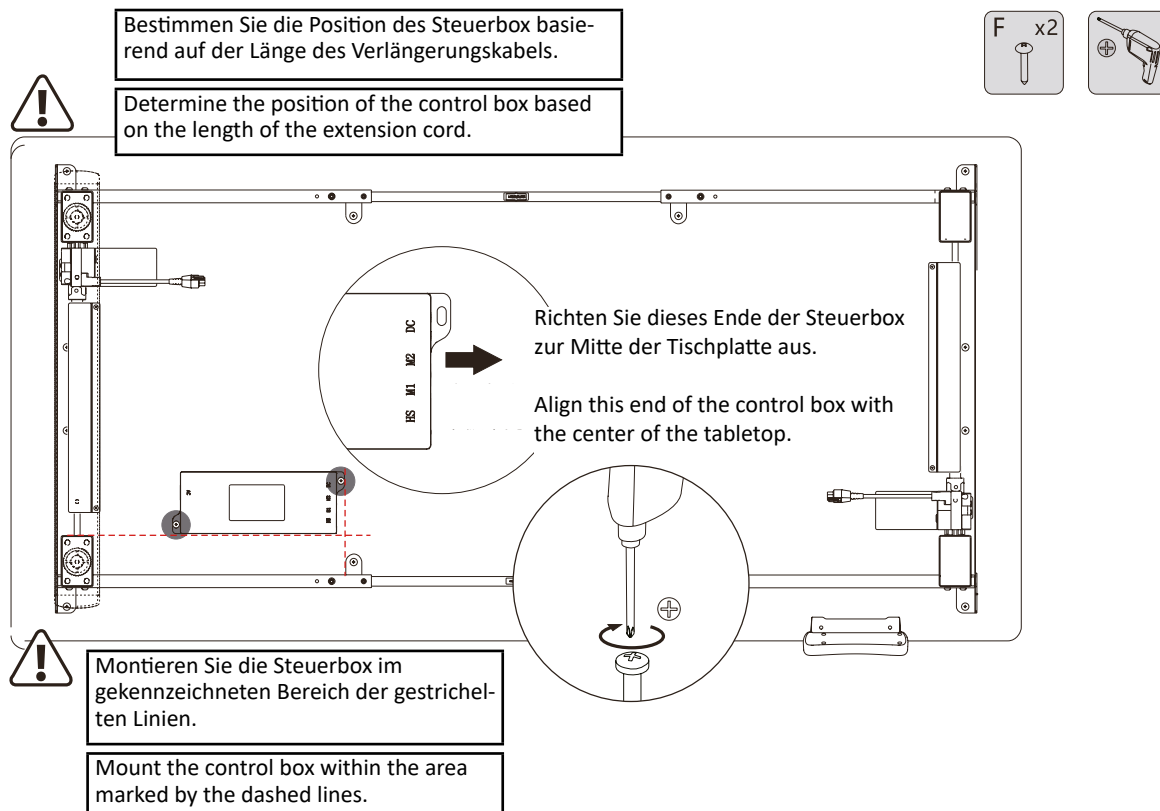

**12** Verbindung der Kabel

**Connect the cables**

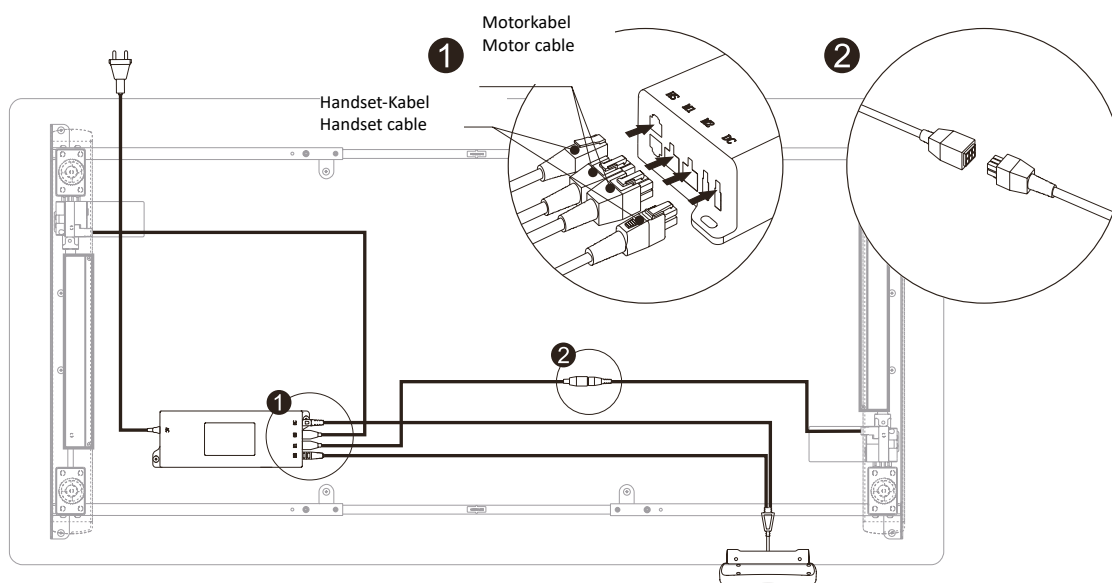

Verwenden Sie die Kabel-clipse, um die Kabel zu befestigen. / Use the cable clips to secure the cables.

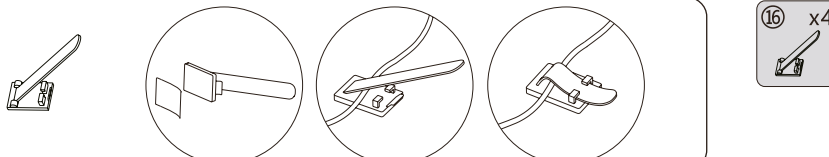

**13** Montage der Haken für das Netz

Install mesh net hooks

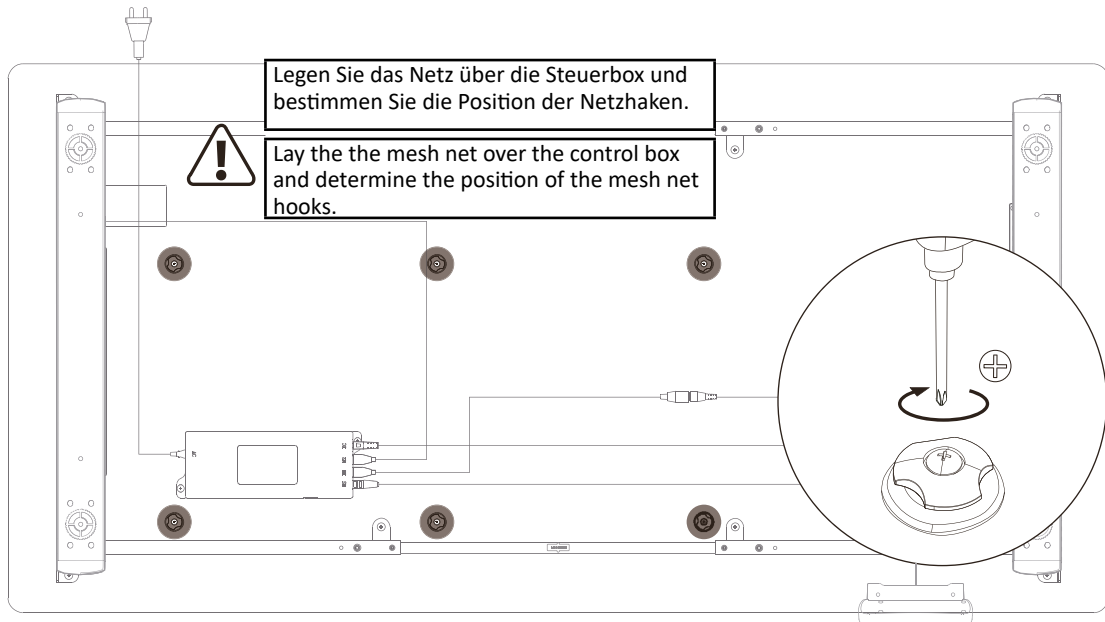

**14** Montage vom Netz

Install the mesh net

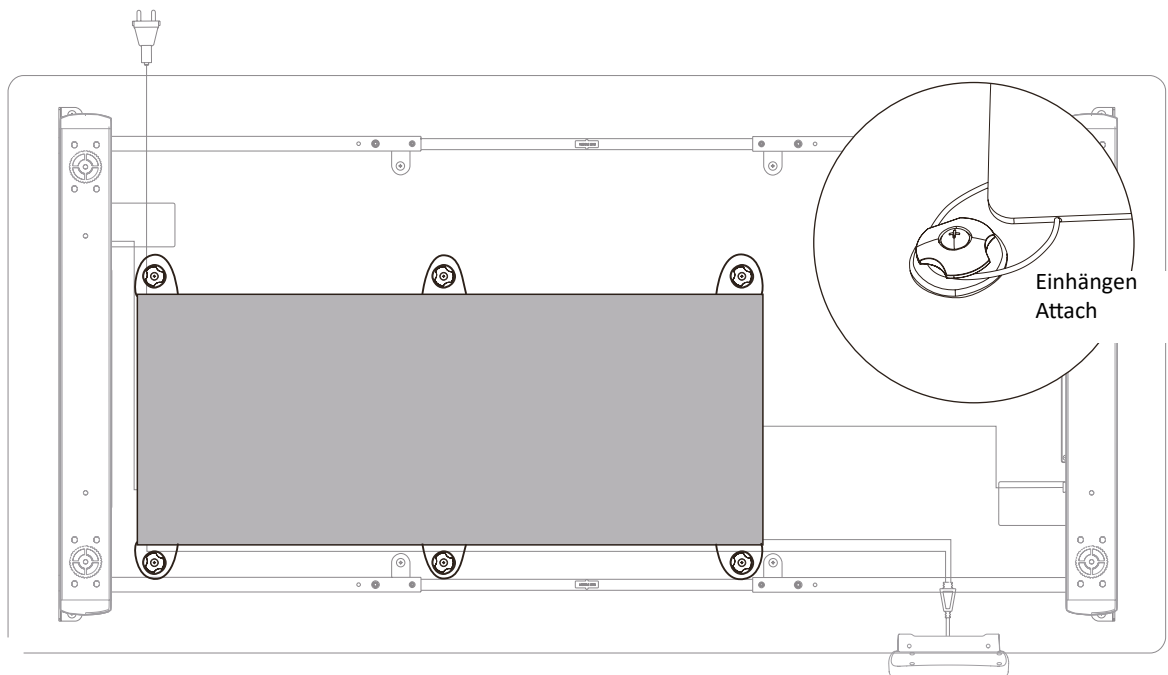

## 15 Tisch drehen

## Flip the table



Bitte drehen Sie den Tisch vorsichtig um und achten Sie darauf, dass das Bedienpanel und die Kanten der Tischplatte nicht beschädigt werden.

Please carefully turn the table over, ensuring that the control panel and the edges of the tabletop are not damaged.

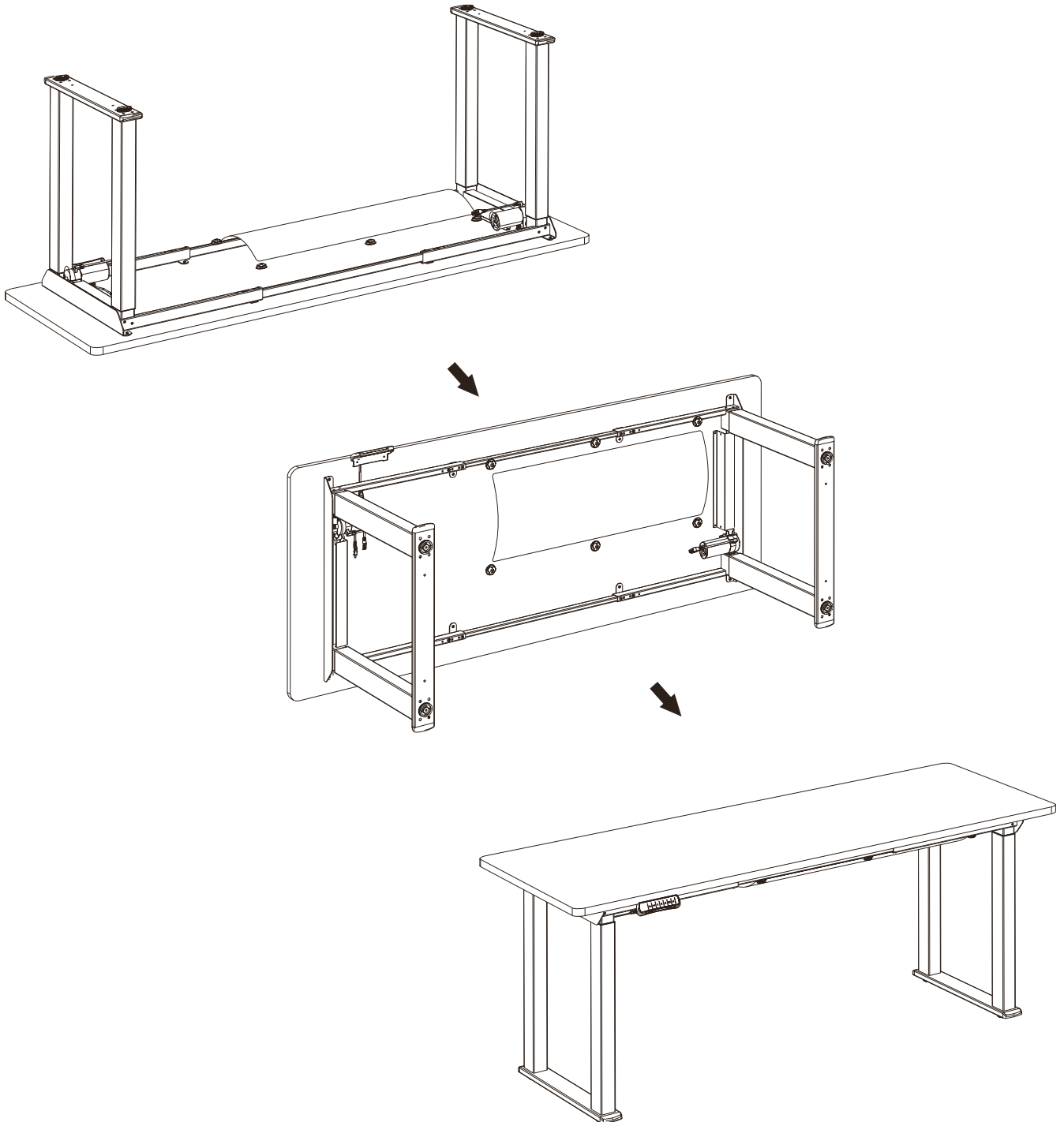

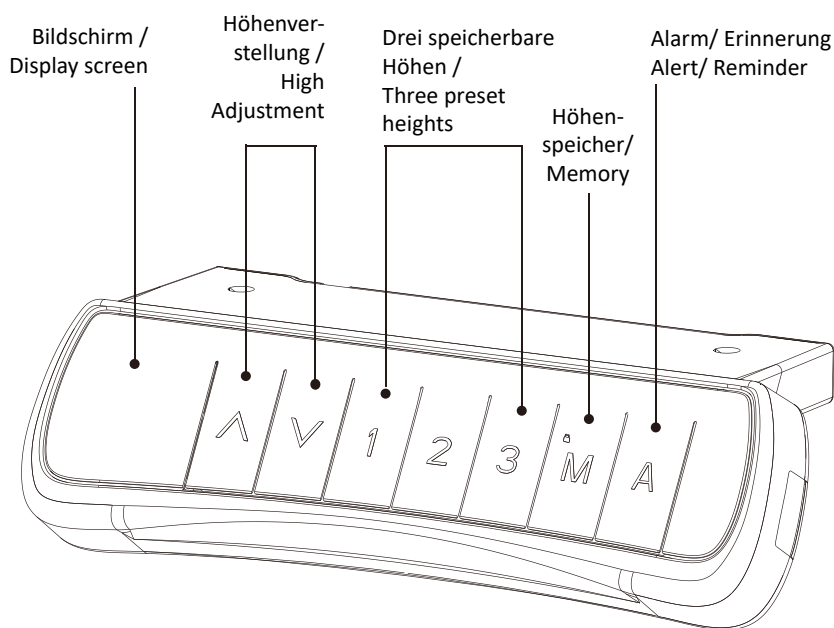
**Notiz:**

Stellen Sie sicher, dass keine Hindernisse die Bewegung des Tisches während des Hebevorgangs blockieren, und prüfen Sie, dass alle Kabel lang genug sind, damit sich der Tisch nach oben und unten bewegen kann.

**TIPP**

Legen Sie die bequemste Sitzhöhe als Position 1 und die angenehmste Stehhöhe als Position 2 fest. Zusätzliche Voreinstellungen können individuell auf beliebige Höhen programmiert werden.

**Note:**

Ensure that there are not obstacles blocking the movement of the table during the lifting process, and confirm that all cables are long enough to allow the table to move up and down.

**SUGGESTION**

Set the most comfortable height when sitting as 1 and the most comfortable height when standing as 2. Additional preset heights can be freely set to other heights.

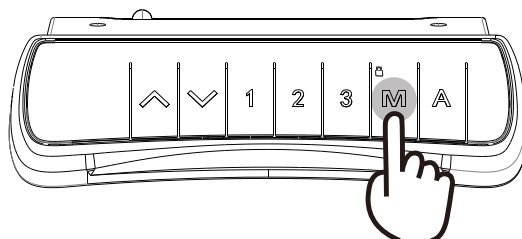
**HÖHENEINSTELLUNG:**

Drücken Sie die M-Taste einmal, um die aktuelle Höhe zu speichern. Der Bildschirm zeigt „5-“ an.

**HEIGHT ADJUSTMENT FUNCTION:**

Press the „M“ key one time to save the current height. The Display screen will show „5-“.

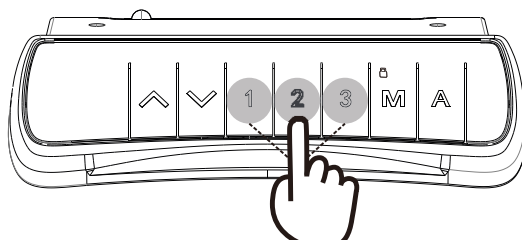

Drücken Sie die Taste „1“ or „2“ or „3“ um die Höhe der entsprechenden Position 1, 2 oder 3 zuzuordnen. Der Bildschirm zeigt dann entsprechend „5-1“, or „5-2“ or „5-3“ an.

Press the „1“ or „2“ or „3“ key to save the height to the corresponding position 1, 2 or 3. The display screen will show „5-1“, or „5-2“ or „5-3“.

## DIE ERINNERUNGS-FUNKTION

## THE SEDENTARY REMINDER FUNCTION

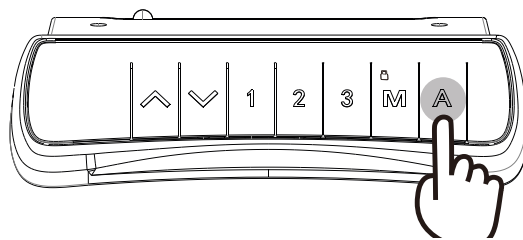

a)  
Drücken Sie kurz die Taste „A“, um die automatische Erinnerungsfunktion zu aktivieren. Der Bildschirm zeigt „ON“ oder „ON“ an. Die Taste „A“ 3 Sekunden lang gedrückt halten, um die automatische Erinnerungsfunktion zu deaktivieren. Der Bildschirm zeigt „OFF“ oder „OFF“ an.

a)  
Short press „A“ to enable the automatic reminder function. The display screen will show „ON“ or „ON“. Long press „A“ for 3 seconds to disable the automatic reminder function. The display screen will show „OFF“ or „OFF“.

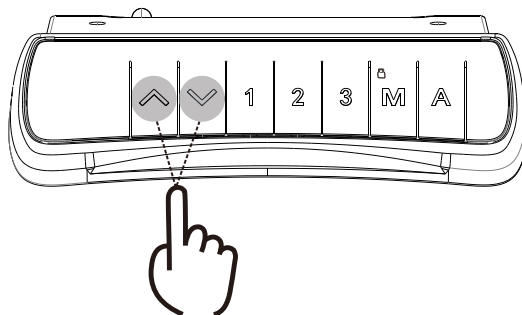

b)  
Zwei Sekunden nach der Aktivierung der automatischen Erinnerungsfunktion zeigt der Bildschirm die Sitz-Erinnerungszeit „45“ an (Standard-Sitzzeit: 45 Minuten). Mit „^“ oder „v“ kann die Sitzzeit angepasst werden. Drücken Sie anschließend eine beliebige Taste, um zu speichern, oder warten Sie 5 Sekunden, damit das System automatisch speichert.

b)  
2 seconds after the automatic reminder function is enabled, the display screen will show the sedentary reminder time „45“ (default sedentary time is 45 minutes). Press „^“ or „v“ to adjust the sedentary time, then press any key to save or wait for 5 seconds for the system to save automatically.

Nach der Aktivierung der automatischen Erinnerungsfunktion wird jeder Tastendruck den Countdown zurücksetzen. Wenn die Zeitanzeige erreicht wird, ertönt der Summer 10 Sekunden lang mit „beep...beep...beep...“. Wird innerhalb von 10 Sekunden eine Taste gedrückt, springt die automatische Erinnerungsfunktion zum nächsten vom Benutzer in Schritt b) eingestellten Countdown. Erfolgt innerhalb von 10 Sekunden kein Tastendruck, gibt das System nach 5 Minuten eine weitere Erinnerung aus. Wird auch dann keine Taste gedrückt, wird die automatische Erinnerungsfunktion deaktiviert.

After activating the automatic reminder function, any operation will reset the countdown. When the time display shows, the buzzer will sound „beep...beep...beep...“ for 10 seconds. If a key is pressed within 10 seconds, the automatic reminder function will move to the next countdown time set by the user in step b). If there is no key press within 10 seconds, the system will issue another reminder after 5 minutes. If no key is pressed at that time, the automatic reminder function will be deactivated.

## EINSTELLUNG DER KOLLISIONS- EMPFINDLICHKEIT

## ADJUSTING COLLISION SENSITIVITY

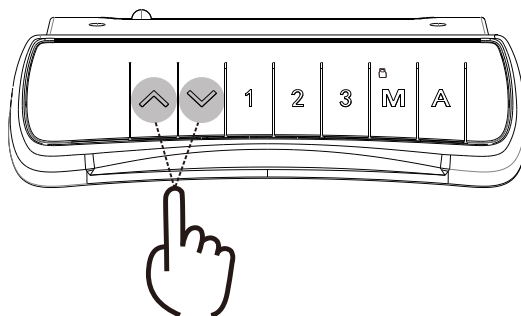

„Drücken und halten Sie die Tasten „**^**“ und „**v**“ gleichzeitig 5 Sekunden lang, um die Empfindlichkeit zu wechseln. Jeder Vorgang schaltet eine Stufe weiter; verfügbar sind die Stufen (A-0, A-1, A-2, A-3).

Press and hold the „**^**“ and „**v**“ buttons at the same time for 5 seconds to switch the sensitivity. One operation switches one level, with levels (A-0, A-1, A-2, A-3).

A-0 zeigt an, dass die Kollisionsverhinderungsfunktion ausgeschaltet ist;

A-1 zeigt geringe Empfindlichkeit an;

A-2 zeigt mittlere Empfindlichkeit an;

A-3 zeigt hohe Empfindlichkeit an;

A-0 indicating that the collision prevention function is turned off;

A-1 indicating low sensitivity;

A-2 indicating medium sensitivity;

A-3 indicating high sensitivity;

## FEHLERCODE-BEHEBUNG „RESET“

## ERROR CODE PROCESSING „RESET- FUNCTION“

RST = Reset

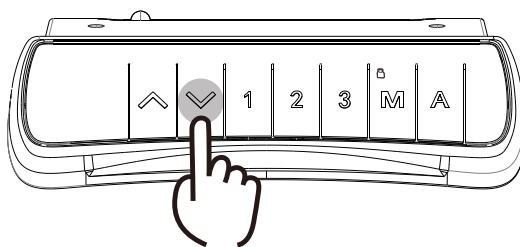

a)  
Auf dem Display erscheint „RST“ oder „rST“. Halten Sie die Taste „**v**“ lange gedrückt. Der höhenverstellbare Schreibtisch fährt automatisch in die unterste oder oberste Position und bewegt sich anschließend kurz zurück, bis er stoppt. Anschließend zeigt das Display die Höhe an. Dies bedeutet, dass der Reset-Vorgang abgeschlossen ist.

b)  
Wenn auf dem Display „E01“ oder „E02“ erscheint, darf der Tisch erst nach einer Reset-Zeit von mindestens 18 Minuten wieder benutzt werden.

c)  
Wenn andere Fehlercodes angezeigt werden und das Drücken der Taste „**v**“ (Abwärts) nicht reagiert, überprüfen Sie bitte, ob das Verbindungskabel unbeschädigt und korrekt angeschlossen ist. Trennen Sie die Stromversorgung mindestens 10 Sekunden lang, und schließen Sie sie anschließend wieder an. Das Display zeigt nun „RST“ oder „rST“ an. Halten Sie die Taste „**v**“ (Abwärts) gedrückt, um den Tisch zurückzusetzen.

d)  
Wenn der Tisch nach Durchführung der oben genannten Schritte weiterhin nicht richtig funktioniert, wenden Sie sich bitte an den Kundendienst.

a)  
The display screen shows „RST“ or „rST“. Long press the button „**v**“ and the height adjustable desk will move to the lowest of highest position and the bounce back until it stops. At this point, the display screen show the height, indicating that the reset is completed.

b)  
If the display shows „E01“ or „E02“, please allow the table to reset for at least 18 minutes before using it again

c)  
If there are other error codes and pressing the „**v**“ downward key does not respond, please check that the connecting cable is not damaged and properly connected. Disconnect the power for at least 10 seconds, then reconnect it. The screen will display either „RST“ or „rST“. Press and hold the „**v**“ downward key to reset.

d)  
If the desk still does not function properly after performing the above steps, please contact customer service for assistance.

## KINDERSICHERUNG (LOC) (Optional)

## CHILD PROTECTION (LOC) (optional)

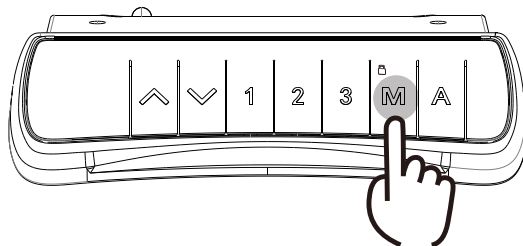

- a)  
Wenn die Kindersicherung aktiviert ist, zeigt das Display „LOC“ an und bleibt dauerhaft eingeschaltet.
- b)  
Wenn die Kindersicherung deaktiviert ist, drücken Sie die Taste und der Summer ertönt.
- c)  
Um die Kindersicherung ein- oder auszuschalten, halten Sie die Taste M länger als 8 Sekunden gedrückt.
- d)  
Alle Tasten sind nur funktionsfähig, wenn die Kindersicherung deaktiviert ist.

- a)  
When the child protection lock is open, the digital tube displays „LOC“ „and keeps it on.
- b)  
When the child’s lock is open, press the button and the buzzer will ring.
- c)  
To turn off or on the child protection lock, press M for more than 8 seconds.
- d)  
All buttons are only functional when the child lock is deactivated.

## EINSTELLUNG DER MINIMALEN UND MAXIMALEN TISCHHÖHE

## SETTING OF MINIMUM AND MAXIMUM DESK HEIGHT

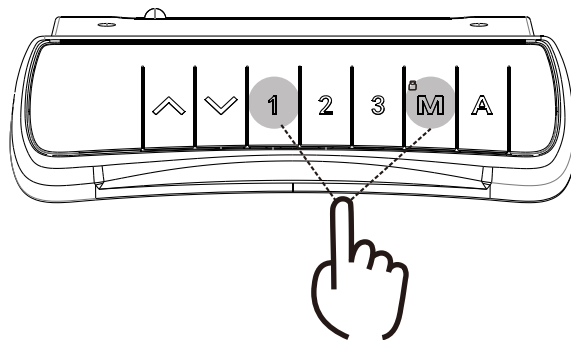

- a)  
**Einstellung des minimalen Grenzwerts:**  
Stellen Sie die Höhe des Hubtisches auf die gewünschte Grenzhöhe ein. Halten Sie anschließend die Tastenkombination „M“ + „1“ länger als 3 Sekunden gedrückt. Die aktuelle Höhe wird dann als minimaler Grenzwert gespeichert. Auf dem Display erscheint „bot“

- a)  
**Setting of minimum limit value:**  
Adjust the height of the lifting table to the required limit height. Press and hold the „M“ + „1“ combination keys for more than 3 seconds, and the current height can be set as the minimum limit value height. The display show „bot“

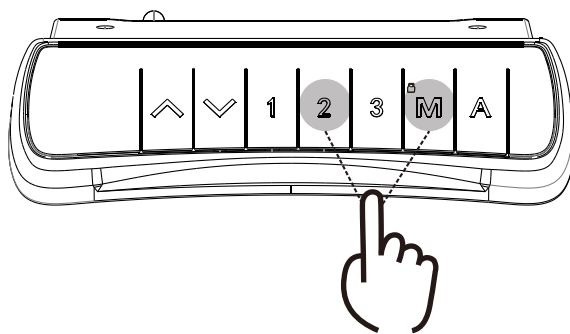

- b)  
**Einstellung des maximalen Grenzwerts:**  
 Stellen Sie die Höhe des Hubtisches auf die gewünschte Grenzhöhe ein. Halten Sie die Tastenkombination „M“ + „2“ länger als 3 Sekunden gedrückt. Die aktuelle Höhe wird dann als maximaler Grenzwert gespeichert. Auf dem Display erscheint „tOP“

- b)  
**Setting of maximum limit value:** Adjust the height of the lifting table to the desired limit height. Press and hold the „M“ + „2“ combination keys for more than 3 seconds, and the current height can be set as the maximum limit value height. The display shows „tOP“

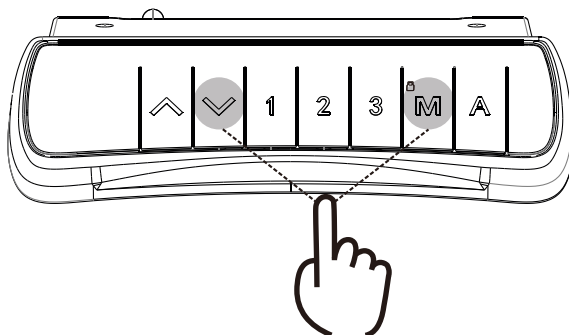

- c)  
**Löschen der Grenzwert-Einstellung:**  
 Durch langes Drücken der Tastenkombination „M“ + „V“ für mehr als 3 Sekunden kann die gespeicherte Grenzwert-Höheneinstellung gelöscht werden. Auf dem Display erscheint „CLr“

- c)  
**c. Clearing limit value setting:** By long-pressing the „M“ + „V“ combination key for more than 3 seconds, the height setting of the limit value can be cleared. The display shows „CLr“

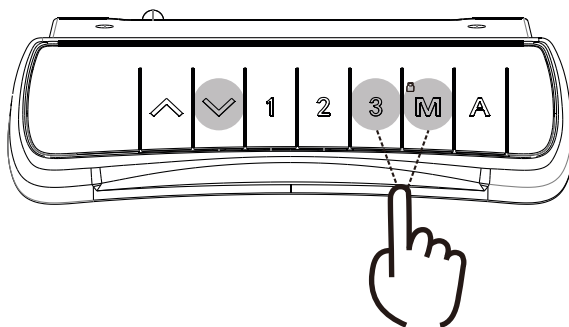

- d) Reset:
1. Halten Sie die Tastenkombination „M“ + „3“ länger als 3 Sekunden gedrückt, um den Reset-Modus zu starten. Drücken Sie anschließend weiterhin die Abwärtstaste, bis das Hubsystem den untersten Rücklauf-Endpunkt erreicht und dort stoppt. Der Reset ist erfolgreich.
  2. Wenn das Hubsystem eine Fehlfunktion aufweist, lassen Sie die Tasten los und drücken Sie anschließend weiter die Abwärtstaste, bis das Hubsystem den untersten Rücklauf-Endpunkt erreicht und dort stoppt. Der Reset ist erfolgreich.

- d) Reset:
1. Press and hold the „M“ + „3“ combination keys for more than 3 seconds to enter the reset state. Then, keep pressing the downward key until the lifting system reaches the lowest rebound stop point and stops there. The reset is successful.
  2. If the lifting system malfunctions, release the keys and keep pressing the downward key until the lifting system reaches the lowest rebound stop point and stops there. The reset is successful.

## 06 Störungsbehebung

### FEHLERBEHEBUNG

- Ein nicht ordnungsgemäß funktionierender Tisch muss unter Umständen zurückgesetzt werden. Dies kann durch eine Erstinbetriebnahme, Stromunterbrechung, Überlastung oder einen Funktionsausfall einer Komponente auftreten.
- Falls ein Fehlercode der unten aufgeführten Tabelle oder auf der Anzeige „RST“ angezeigt wird, gemäß den im Absatz RESET stehenden Anweisungen (vom Bedienpanel) zurücksetzen.
- Ein Video dazu finden Sie unter:



- Wird auf dem LED-Display weiterhin eine Fehlermeldung angezeigt, gehen Sie nach den nachfolgenden Hinweisen zu Fehlercodes und Fehlerbehebung vor.
- Anschließend immer den Tisch gemäß den im Absatz RESET stehenden Anweisungen zurücksetzen.
- Falls die Fehlermeldung verbleibt und ein RESET weiterhin nicht möglich ist, sollten Sie uns unter der auf Seite 18 angegebenen Adresse oder den Händler direkt kontaktieren.
- Sie finden uns auch unter:



LED-Anzeige mit Fehlercodes und Fehlerbehebung	
Ohne Funktion oder Bedienpanel ohne Anzeige.	<ol style="list-style-type: none"> <li>1. Für mindestens 10 Sekunden vom Strom trennen. -&gt; RESET ▼ ausführen .</li> <li>2. Prüfen, ob die Stromversorgung gewährleistet ist. Wenn ja, Netzteil tauschen</li> </ol>
RST (RESET)	Tisch auf niedrigste Position absenken. -> RESET ▼ ausführen.
E01 /E02	Überlastung durch Dauerbetrieb, Stromversorgung unterbrechen oder 20 Min. warten und wieder in Betrieb nehmen -> RESET ▼ ausführen.
Der elektronische Betrieb funktioniert nicht richtig	Überprüfen Sie die Kabelverbindung.
Die Hebegeschwindigkeit ist langsam.	Überprüfen Sie, ob die Last mehr als 120 kg wiegt.
Die Arbeitsfläche rutscht nach unten.	Überprüfen Sie, ob die Last mehr als 120 kg wiegt.
Nur Abwärtsbewegung, keine Aufwärtsbewegung, oder nur Aufwärtsbewegung, keine Abwärtsbewegung.	Führen Sie eine Reset durch.
Unzureichende Höhe für das Heben und Senken.	Führen Sie eine Reset durch.
Wenn die Abwärtstaste gedrückt wird, fährt das Gerät stattdessen nach oben.	Überprüfen Sie, ob sich Hindernisse oder hängende Kabel unter dem Tisch befinden.

## 06 Troubleshooting

### TROUBLESHOOTING

- A desk that is not functioning properly may need to be reset. This can occur due to initial start-up, power interruption, overload or functional failure of a component.
- If an error code from the chart below or „RST“ appears on the LED-display, perform a „RESET“ of the control panel according to the instructions in the „RESET“ paragraph.
- You can find a video on this at:



- If an error message is still displayed on the LED display, follow the instructions below for error codes and troubleshooting.
- Then always reset the desk according to the instructions in the „RESET“ paragraph.
- If the error message remains and a „RESET“ is still not possible either contact us at the address given on page 18, or the dealer directly.
- You can also find us at:



LED display with error codes and troubleshooting	
Without function or display is blank.	<ol style="list-style-type: none"> <li>1. Disconnect from power for at least 10 seconds. -&gt; ▼ down key to reset.</li> <li>2. Check whether power supply is guaranteed, if so, replace power adapter.</li> </ol>
RST (RESET)	To reset, lower the table to the lowest position. -> ▼ down key to reset.
E01 /E02	Overload due to continuous operation, interrupt power supply or wait for 20 min. to put back into operation. -> ▼ down key to reset.
The electronic functions are unable to operate properly	Check the cable connection.
Speed of lifting is slow	Check if the load weighs more than 120 kg
The worksurface slides downward	Check if the load weighs more than 120 kg.
Only descending, not ascending, or only ascending, not descending	Perform a reset operation.
Insufficient height for ascending and descending	Perform a reset operation.
When pressing the down key, the device goes up instead	Check if there are any obstacles or hanging cables under the table.



# CE EG-Konformitätserklärung / EC-Declaration of Conformity

Hersteller / Manufacturer: Theo Kerkmann Büromöbelfabrik GmbH & Co. KG  
 Kerkmannstraße 1  
 33729 Bielefeld-Brake  
 Deutschland / Germany

Produkt: Elektrisch höhenverstellbarer Schreibtisch  
 Product: Electrically height-adjustable desk

Serien / Series: Move Serien / Move product lines

Baujahr / Year of manufacture: ab / as of 2021

Die bezeichneten Produkte erfüllen die Anforderungen der nachfolgend genannten Richtlinien und Normen:

The named products meet the requirements of the following guidelines and standards:

EG-Maschinenrichtlinie 2006/42/EG (Machinery Directive)  
 EG-Richtlinie EMV 2014/30/EU (Electromagnetic Compatibility Directive)  
 EG-Niederspannungsrichtlinie 2014/35/EU (Low Voltage Directive)  
 EU-Richtlinie 2011/65/EU (RoHS Directive)  
 EG-REACH Directive Nr. 1907/2006

Es gelten die Normen am Ausstellungstag. Bei einer nicht mit uns abgestimmten Änderung oder unsachgemäßen Verwendungszweck verliert diese Erklärung ihre Gültigkeit.

The standards valid on the day of issue apply. This declaration loses its validity in case of any modification without our prior agreement or improper use.

Bielefeld, 23.02.2021

**theo kerkmann**  
 Büromöbelfabrik GmbH & Co. KG  
 Kerkmannstraße 1  
 33729 BIELEFELD

\_\_\_\_\_  
 Theo Kerkmann (Geschäftsführer)

## 08 Pflege und Entsorgung

### PFLEGEHINWEIS:

Verwenden Sie zur Reinigung der Tischplatte grundsätzlich weiche, leicht angefeuchtete Tücher oder Leder. Vermeiden Sie den Einsatz von scheuernden oder lösungsmittelhaltigen Zusätzen.

### GEFAHR:



Die Steuereinheit, das Bedienpanel und das Tischgestell dürfen nur mit einem trockenen oder leicht befeuchteten Tuch gereinigt werden. Es darf keine Flüssigkeit in das System (Steuereinheit, Bedienpanel, Kabel und Gestell) gelangen.



Aggressive Reinigungsmittel können Schäden oder Farbveränderungen am Produkt verursachen. Es dürfen daher nur Mittel mit einem pH-Wert von 6-8 benutzt werden.

Da derartige Schäden nicht durch die Garantie abgedeckt sind, bitten wir diese Hinweise zu beachten, damit Sie länger Freude an Ihrem Produkt haben.

### ENTSORGUNG:

Die Verpackung besteht aus recyclingfähigen Materialien. Entsorgen Sie diese umweltgerecht entsprechend den regional geltenden Vorschriften.

Werfen Sie das Produkt am Ende seiner Lebensdauer nicht in den Hausmüll. Trennen Sie bitte vor der Entsorgung die Elektrobauteile von dem Möbel und führen Sie diese einer geordneten Entsorgung, z. B. bei einer Sammelstelle für Elektroaltgeräte zu. Fragen Sie Ihre kommunale Verwaltung nach Möglichkeiten einer umweltgerechten Entsorgung.



Elektro-Altgeräte dürfen nicht in den Hausmüll! Jeder Verbraucher ist gesetzlich verpflichtet, Altgeräte getrennt vom Hausmüll zu entsorgen und z. B. beim lokalen Wertstoffhof abzugeben. Damit wird gewährleistet, dass Altgeräte fachgerecht verwertet und negative Auswirkungen auf die Umwelt vermieden werden. Elektrogeräte sind mit diesem Symbol gekennzeichnet.

Informationen zur Entsorgung erhalten Sie unter:  
<https://erp-recycling.org/de-de>

**WEEE-Reg.Nr.: DE 30614685**

## 08 Care and disposal

### CARE INSTRUCTIONS:

Always use soft, slightly damp cloths or leather to clean the desk-top. Avoid the use of abrasive or solvent-based additives.

### DANGER:



The control unit, the operating panel and the table frame may only be cleaned with a dry or slightly damp cloth. No liquid may get into the system (control unit, operating panel, cable and frame).



Aggressive detergents can cause damage or color changes to the product. Therefore, only detergents with a pH-value of 6-8 may be used.

Since such damage is not covered by the warranty, we ask you to follow these instructions so that you can enjoy your product for a longer time.

### DISPOSAL:

The packaging is made of recyclable materials. Dispose of the materials in an environmentally friendly manner and in accordance with the regionally applicable regulations.

At the end of its service life, do not throw the product into the household waste. Before disposing of the product, please separate the electrical components from the furniture and dispose of them in a proper manner, e.g. at a collection point for waste electrical equipment. Ask your local government about options for an environmentally friendly disposal.



Waste electrical equipment must not be disposed of in household waste. Every consumer is required by law to dispose of old appliances separately from household waste and to hand them in at a local recycling center, for example.

This ensures that old appliances are recycled properly and that negative effects on the environment are avoided. That is why electrical appliances are marked with this symbol.

Information on disposal is available at:  
<https://erp-recycling.org/en-de>

**WEEE-Reg.Nr.: DE 30614685**





